

# 卓上ベルトサンダー TR-407EB 取り扱い説明書

このたびは、卓上ベルトサンダー TR-407EBをお買い上げいただきまして、まことにありがとうございます。製品を正しく安全にお使いいただくために、ご使用前に必ずこの「取り扱い説明書」をよくお読みください。お読みになった後は、いつでもご確認できるよう大切に保管してご利用ください。

卓上ベルトサンダーを正しく利用し、人体や財産への損害を未然に防止するため、使い方や設置の仕方の誤ったときに生じる、危害や損害の程度により次の表示で区分し、説明しています。

## 安全上のご注意

下記マークのある注意事項及び、指示内容に関しては必ずお守りください。

**警告** この表示の欄は「死亡または重傷などを負う可能性が想定される」内容を表しています。

**注意** この表示の欄は「障害を負う可能性または物的損害が発生する可能性が想定される」内容を表しています。取り扱い上の不備または天災などによって発生する事故、損傷に付いて、当社は一切責任を負いかねます。

**警告**

- 過労・病気・薬物の影響、その他の理由により作業に集中できないとき、お酒を飲んだとき、妊娠しているときなどは作業しないでください。
- 適切な服装で作業を行ってください。だぶだぶの服やネックレスなどは機械に巻き込まれる可能性があります。また、長い髪は帽子やヘアカバーで覆ってください。
- 軍手を着用しての作業はおやめください。機械に巻き込まれる可能性があります。
- 保護めがねを着用してください。また、粉塵の多い作業では保護マスクを着用してください。
- 雨の降っているときや、雷の鳴っている時は、感電の恐れがありますので使用しないでください。
- 作業中は作業員以外の人を近づけないでください。
- 使用目的以外の使用及び改造は行わないでください。

**注意**

- 傷害事故防止のため使用前に必ず取り扱い説明書をよく読み、ご理解ください。
- 運転中は監視できる範囲内で作業を行ってください。周囲の安全を確認し、作業を行ってください。
- 電源コードの接続は確実に行ってください。電源コードが緩んだり外れたりして、思わぬ傷害事故の原因になることがあります。

## ご使用上の注意

**警告**

- 本機は AC100V 50Hz/60Hz で使用されるように設計されております。
- AC100V 50Hz/60Hz 以外での使用はしないでください。
- 本機が確実に組み立てられ、取り扱いの方法が理解できるまで、電源コードは接続しないでください。
- 作業中、絶対にサンディングベルトやサンディングディスクに触れないでください。また、作業前後にも、不用意にサンディングベルトやサンディングディスクに触れないようにしてください。

**警告**

- サンディングベルトは適切な方向で装着されていることを確認してください。作業の時、手がサンディングベルトに対して5cm以下まで近づくような、小さな物を研磨しようとししないでください。
- 本機は集塵機を接続することが可能です。(自吸機能は付属しておりません。) 集塵機を接続しないで使用しても問題はございません。

## 各部名称

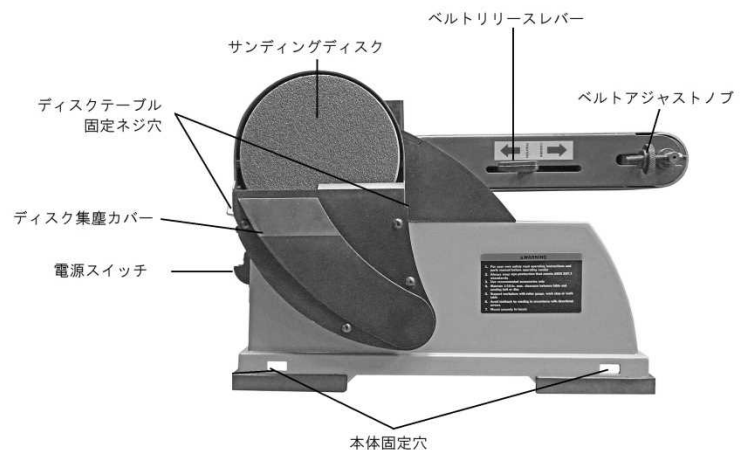
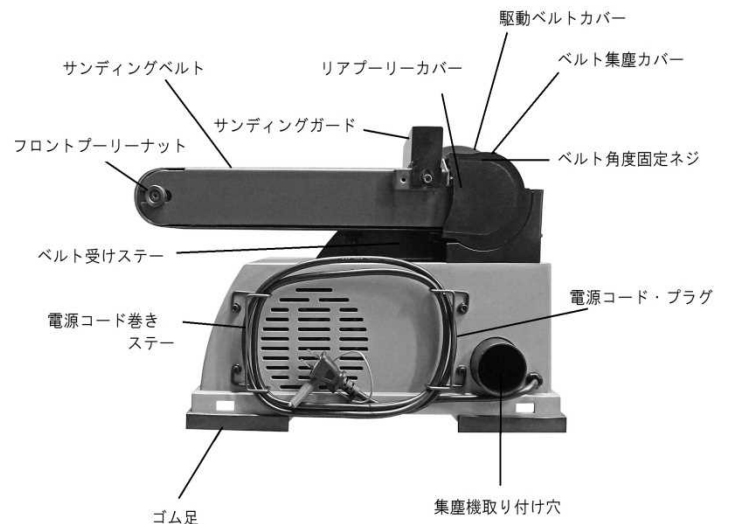

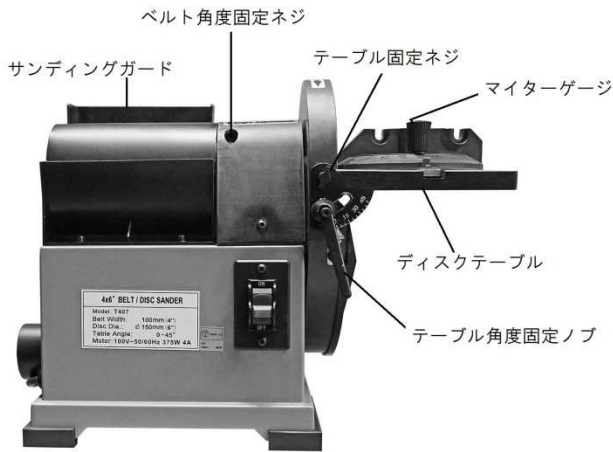

## ご使用前に

1. 本体の固定、ゴム足の取り付け  
付属の固定金具を用い本体固定穴4ヶ所を作業台に固定してください。このときゴム足は外してください。固定せずご使用になる場合は、本体の下方4ヶ所にゴム足を奥まで確実にはめ込んでください。
2. ベルトの確認  
ベルトリリースレバーを LOOSEN 側に移動させ、サンディングベルトを緩めてください。リアプリーカバーをあけ（カバーは図の矢印方向に少しずらすとあきます）、ベルトを外し、ベルト裏の回転進行方向を確認し、ベルト上面がフロントプリー側からサンディングディスク側に進行する向きでベルトを本体にセットしてください。  
※ ベルト裏にはベルト受けステーがありますので、ステーの内側にベルトが入るようにセットしてください。ベルトリリースレバーを TIGHTEN 側にゆっくり移動しさらにレバーが固定され動かなくなるまで移動させてください。
3. サンディングガードの取り付け  
本体のベルト横の左右のネジ穴にサンディングガードをネジで取り付けてください。  
（ベルトとガードのすき間は2mm以上あけてください。）
4. ディスクテーブルの取り付け  
ディスクテーブルをテーブル固定ネジ2ヶ所で固定してください。テーブル角度固定ノブを取り付け、角度を決定し固定してください。ご使用状況によりマイターゲージをご使用ください。  
（角度ゲージは目安です。正確な角度が必要な場合は別途測定してください。）

## 使用方法

1. 作業の前に、周囲の安全を確認してください。機械の運転や研削対象物が移動するスペースの確保をしてください。
2. 電源スイッチがOFFであることを確認してから電源プラグを接続してください。

- 警告** 電源スイッチが ON であるにもかかわらずコンセントに接続した場合、急な起動で思わぬ事故を招く恐れがあります。
3. 電源スイッチをON にしてください。  
（電源スイッチは安全ロック付きです。スイッチ中心の黄色いチップを引き抜くことにより電源が入らないようになっています。）
  4. モーターが回転しベルトが動きます。ベルトがフロントプリー中心に来るように、ベルトアジャストノブで調整してください。

- 注意** ベルト調整が不十分だとベルトの側面が機械部品に接触し、ベルトの早期磨耗や破損につながります。
5. 研削を始めるときは、研削対象物をベルトに急激に押し付けしないでください。徐々に押し付け研削を行ってください。

**警告** 急激な接触は研削対象物の破損、破損による飛散や思わぬ事故につながる可能性があります。

6. 作業終了後は速やかにスイッチをOFFにし、電源コードを抜いてください。

## ベルト縦 使用について

本機はサンダーベルトを縦型に使用することができます。縦方向でご使用の場合は次の手順で向き変更してください。

1. サンディングガードを取り外してください。
2. ベルト角度固定ネジをゆるめ、サンディングベルトの台を動かしてください。
3. ベルト角度固定ネジを締めてください。
4. サンディングベルトを回転させながらベルトがフロントプリー中心に来るように、ベルトアジャストノブで調整してください。
5. 必要に応じてディスクテーブルを付け替えてください。

## ベルトの交換

**警告** 必ず電源コードを抜いてから作業をおこなってください。

1. ベルトリリースレバーを LOOSEN 側に移動させ、サンディングベルトを緩めてください。リアプリーカバーをあけ（カバーは図の矢印方向に少しずらすとあきます）、サンディングベルトを外してください。

**警告** ベルトの取り外しのときは、けがをしないよう充分注意してください。

2. ベルト裏の回転進行方向を確認し、ベルト上面がフロントプリー側からサンディングディスク側に進行する向きでベルトを本体にセットしてください。
3. ベルトリリースレバーを TIGHTEN 側にゆっくり移動しさらにレバーが固定され動かなくなるまで移動させてください。
4. 電源を入れベルトを回転させ、ベルトがフロントプリー中心に来るように、ベルトアジャストノブで調整してください。

**注意** ベルト調整が不十分だとベルト横が機械部品に接触し、ベルトの早期磨耗や破損につながります。

## メンテナンスについて

ご使用ごとに、ベルト、プリー、モータに対し、エアブローなどで清掃を行ってください。

**注意** 清掃を怠ると、各部にたまった切削屑により作動不良や電源ショートなどが起こり、思わぬ事故になる場合がございます。

日常の作業において、作業前には各部に異常がないか点検を行ってください。異常があった場合は作業を中止し、適宜メンテナンスを行ってください。お客様での異常解消が不可能な場合は、弊社サービス部まで連絡してください。

## 製品仕様

製品仕様	TR-407EB
○ 使用電源	AC100V (50Hz/60Hz)
○ 消費電力	375W
○ 無負荷ベルト周速度	50/60 5.6 m/s 6.7 m/s
○ ベルト幅	100mm
○ ベルト周長	915mm
○ ディスク回転数	50/60 1850rpm/2200rpm
○ ディスク径	φ150mm
○ 外形寸法	550 mm × 330 mm × 400 mm
○ 重量	23.0kg
○ 電源コード長さ	1.8m
○ 集塵機接続口径	φ50mm